

AO-2

CARACTERÍSTICAS

1. El aumento de volumen del cuerpo reduce la velocidad del agua y el deflector separa eficientemente el aire.
2. Previene el ruido del golpe de ariete provocado por el aire.
3. Previene la corrosión del sistema de tuberías causada por el aire.



ESPECIFICACIONES TÉCNICAS

Aplicación	Agua
Presión máxima	1.0 MPa-10 barg
Temperatura máxima	120°C
Material	Bronce
Conexión	Roscado JIS /BSP

DIMENSIONES (mm) Y PESOS (kg)

Díámetro nominal	d	L	H	H ₁	d ₂	Peso
20A	Rc 3/4	120	84	27.5	Rc 1/2	1.1
25A	Rc 1	140	84	27.5	Rc 1/2	1.2
32A	Rc 1-1/4	155	113.5	33.5	Rc 1/2	2.0
40A	Rc 1-1/2	205	136.5	43.5	Rc 1/2	3.6
50A	Rc 2	205	136.5	43.5	Rc 1/2	3.8

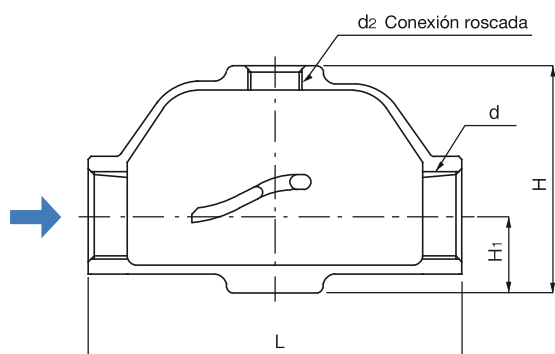

20A, 25A

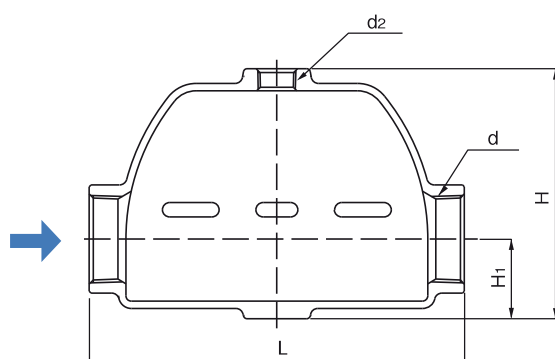

32A-50A

